

変更  
REVISIONS

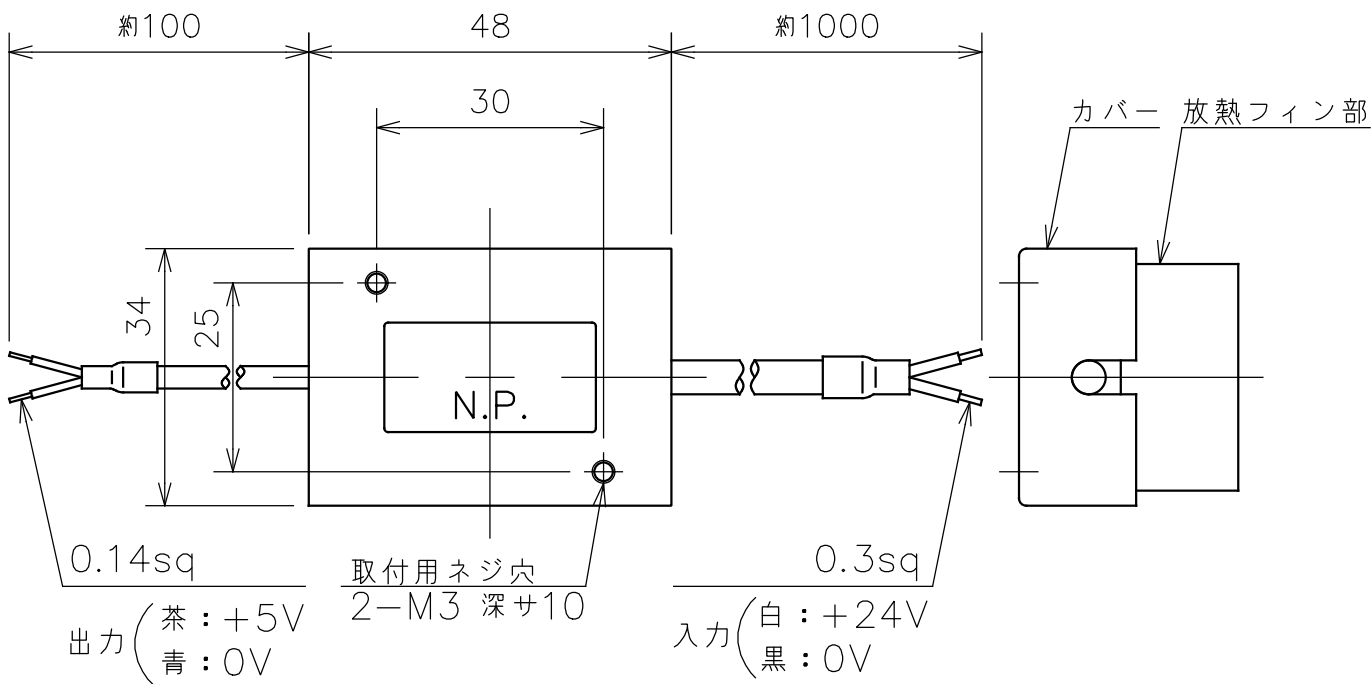

RoHS  
対応

品番 CON.NO.	数量 QUAN.	品名 DESCRIPTION	材質 MATERIAL	規格 STANDARD	仕上 FINISH	備考 REMARKS
第三角法 3RD ANGLE PROJECTION	R度 SCALE 1 : 1	日付 DATE 2018 . 07 . 17 単位 UNIT mm		DC-DCコンバータ 外形寸法図 L-1098		
<b>TAKENAKA OPTONIC CO., LTD.</b>			図面番号 DRAWING NO. DD41580B			